

移乗サポートロボット

これからの介護には、Hugがいるよ。

Hug L1-02 (H) MODEL



介護保険レンタル対象！トイレ介助の最強のパートナーです

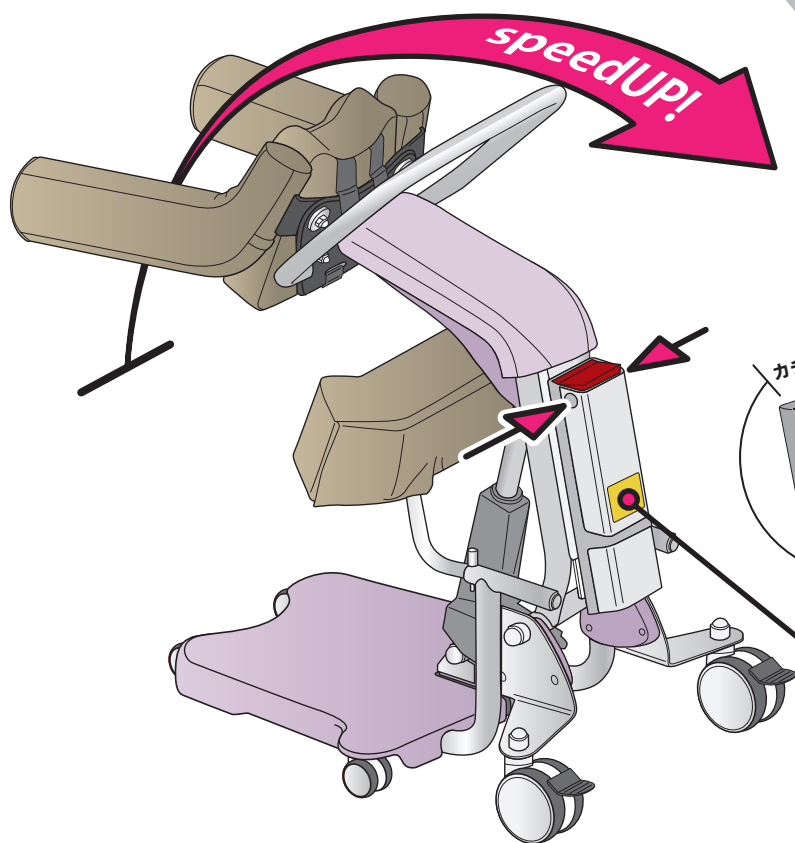

＼ L1-01 からさらに進化 ＼
3つのUP!

✓ **立ち上がり速度 UP!**

25秒から16秒に！
移乗時間の短縮へ

✓ **メンテナンス UP!**

ワンタッチ脱着式に！
交換時間約5秒

✓ **バッテリー寿命 UP!**

寿命が約2倍に！
メンテナンスコストの低減へ



step1 立つ
Hugに寄りかかった姿勢から、「立つ」ボタンでHugがやさしく抱え上げます。スリングシートなどは不要なため準備に時間がかかりません。



step2 動かす
Hugに乗った状態で動かすことができるため、ベッド、車いす、トイレ、シャワーチェアなどへ移乗することが可能です。



step3 座る
移乗先に着いたら、「座る」ボタンで安全に座ることができます。立位を保持することもできるため、更衣介助、排泄ケアも簡単に行えます。

製品仕様

参考価格：1,038,000円（非課税）

機種名／型式	Hug L1 / L1-02(H)		バッテリー	種類	リチウムイオン電池
寸法（全長 × 全幅 × 全高）	880 × 550 × 850 ~ 1200mm			電圧	DC25.7V
総重量	30kg			充電時間	4時間
使用者最大体重	100kg			最大使用回数	約100回（満充電より）
動作条件	温度	0 ~ 40℃			
	湿度	20 ~ 90%RH			

●製品の仕様は予告無く変更することがあります。

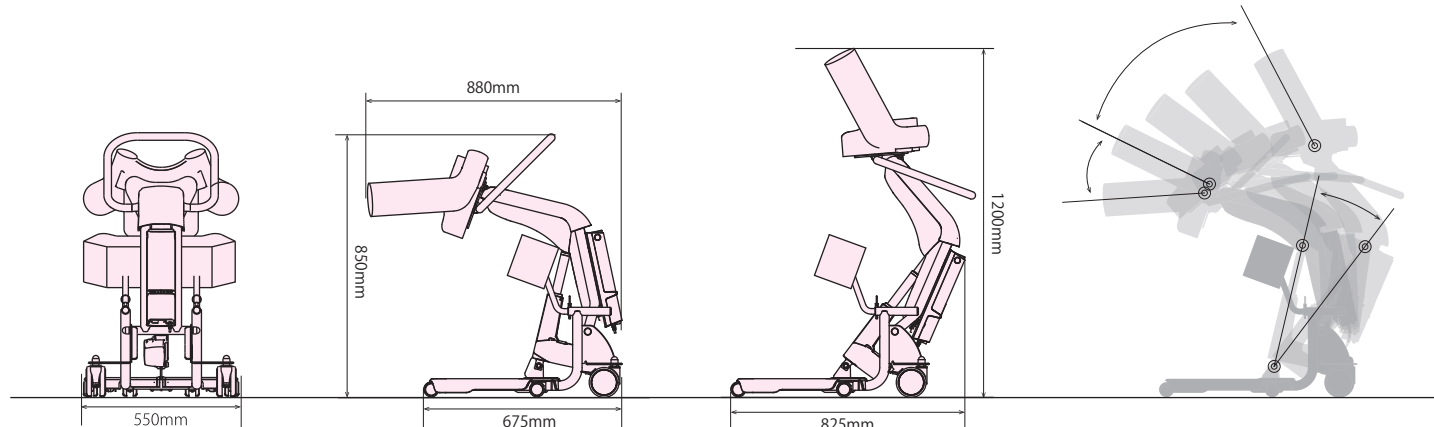

製品に関する情報とお問合せ

